

Allgemeine Bedienungsanleitung und Sicherheitshinweise

Modularer apa-lean Baukasten



1. Identifikationsdaten

Hersteller apa-norm Elektromechnik GmbH
 Bei der untersten Mühle 5
 D-54552 Mehren
 Deutschland

Produktgruppe apa-lean
 Version 01 Allgemeine Bedienungsanleitung
 Erstellungsdatum 07/2021

Art.-Nr.	Produktbezeichnung
570-999	apa-lean Baukasten-Konfiguration
570-180-02/03	W1-Reinigungsinsel
570-181-02/03	W1-Montageinsel
570-182-02/03	W1-Werkzeuginsel
570-280-02/03	W2-Montageinsel
570-380-02/03	W3-Shopfloorinsel

2. Produktübersicht*

2.1 W1-Prozessinsel (beispielhaft W1-Reinigungsinsel)

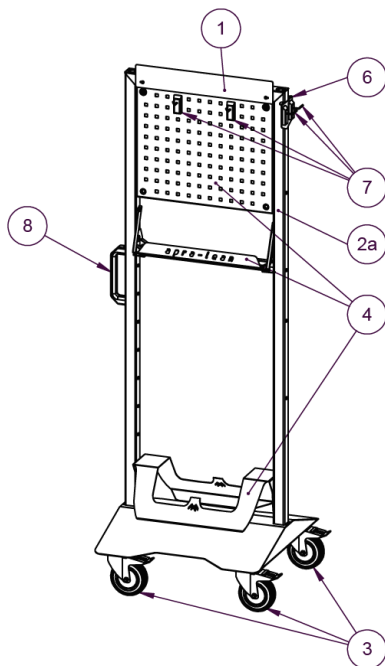

2.2 W2-Prozessinsel (beispielhaft W2-Montageinsel)

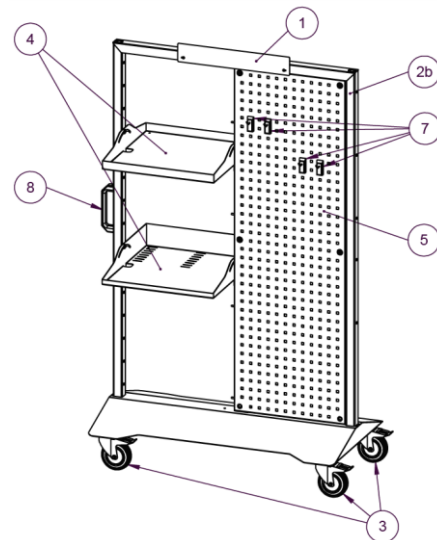

Art.-Nr.	Produktbezeichnung
1	Beschriftungsschild für W-Gestell
2a	W1-Gestell
2b	W2-Gestell
3	Lenkrollen mit Feststellbremse
4	B1-Module
5	B1-Rasterblech 1500 mm
6	B0-Modul
7	Zubehör
8	Griff

*die Modulzusammensetzung kann je nach Konfiguration variieren. Anleitungen und Montagehinweise zu ihren Modulen finden Sie unter:

www.apa-lean.de/Downloads

3. Allgemeine Hinweise und Darstellungsmittel

Die Bedienungsanleitung lesen und beachten. Die Anleitung ist für späteres Nachschlagen aufzubewahren und dem Verwender des Produkts zur Verfügung zu stellen. Zusätzliche Versionen sind als Download unter www.apa-lean.de/Downloads erhältlich.

Warnhinweise nach DIN EN 82079

Symbol	Signal	Bedeutung
	Gefahr!	Nichtbeachtung führt zu Tod oder schweren Verletzungen.
	Warnung!	Nichtbeachtung kann zu Tod oder schweren Verletzungen führen.
	Vorsicht!	Nichtbeachtung kann zu Verletzungen führen.
	Achtung!	Nichtbeachtung kann zu Materialschäden und die Funktion des Produkts beeinträchtigen.
	Hinweis!	Ergänzende Informationen zur Bedienung des Produkts.

4. Sicherheit

4.1 Kippgefahr der Prozessinsel

Es besteht eine Verletzungsgefahr an Händen, Füßen und Körper durch ungesicherte herab-fallende Gegenstände sowie eine Kippgefahr durch falsches Beladen.

Resultierende Hinweise:

- Sicherheitsschuhe und Schutzhandschuhe tragen.
- Werkstücke und Werkzeuge nicht ungesichert lagern.
- Beim Transport keine Gegenstände lose auf geraden Ebenen ablegen.
- Maximale Tragfähigkeit der einzelnen Module beachten (siehe Datenblätter: www.apra-lean.de/Downloads)
- Maximale Tragfähigkeit des Gestells beachten. Die Gestell-Nennlast darf bei jeglichen Modulkombinationen und Beladungen nicht überschritten werden!
- Schwere Module immer im unteren Bereich des Gestells anbringen.
- Schwere Lasten immer in Modulen im unteren Bereich des Gestells verstauen.
- Bei der Modifikation des Gestells und der einzelnen Module stets an die Montagehinweise der Module halten. (siehe: www.apra-lean.de/Downloads)

4.2 Unbeabsichtigtes Rollen

Verletzungsgefahr durch Überrollen aufgrund von ungesicherter Prozessinsel.

Resultierende Hinweise:

- Nicht in Bereichen mit Steigung oder Gefälle verwenden.
- Nach dem Transport der Prozessinsel alle verfügbaren Feststellbremsen betätigen.
- Der Standort der Prozessinsel ist so zu wählen, dass die Standsicherheit stets gewährleistet ist.
- Nicht im Bereich von Fahr- oder Gehwegen abstellen.

4.3 Kollision mit Prozessinsel

Quetschgefahr des Körpers durch Kollision mit Prozessinsel.

Resultierende Hinweise:

- Schiebe- und Transportwege sichern
- Kein Aufenthalt von Personen in Fahrtrichtung.

5. Verwendung

5.1. Bestimmungsgemäße Verwendung

- Geeignet für den industriellen und privaten Gebrauch
- für mobile Arbeiten vor Ort

- Funktionsmodule für Werkzeuge, Werkstücke und Hilfsmittel gemäß Anleitung montieren (mehr unter den einzelnen Moduldaten-blättern)
- Nur mit zugelassenen Zubehörteilen des apra-lean Baukastens modifizieren (unbedingt die Montagehinweise der einzelnen Module beachten!)

5.2 Sachwidriger Einsatz

- Keine Personen befördern! Nicht auf die Prozessinseln setzen oder stellen.
- Keine unzulässigen Modifizierungen und Umbauten durchführen! (mehr Informationen unter den einzelnen Moduldatenblättern)
- Prozessinsel keiner stoßartigen Belastung aussetzen.
- Verwenden Sie keine aggressiven Reiniger, die schädigend für Kunststoff- oder Metallober-flächen sind.
- Lagern sie die Prozessinsel stets trocken.

6. Inbetriebnahme/Modifikation

Quetschgefahr bei Inbetriebnahme der Prozessinsel!

- Bei Modifikation und Zusammenbau der Prozessinsel Fußschutz und Schutzhandschuhe tragen.
- Stets für festen Stand sorgen.
- Vor Arbeiten die Feststellbremsen der Rollen betätigen.
- Modifikation und Inbetriebnahme mit Hilfe von zwei Personen durchführen.
- Bei der Montage immer an die Montagehinweise der Module/Gestelle halten!

1. Verpackungsmaterial entfernen.
2. Transportbefestigung lösen.
3. Prozessinsel mit zwei Personen von der Palette heben.
4. Beschriftungsschild anbringen.
5. Zubehörteile und B0-Module am Gestell anbringen.

7. Weitere Informationen und Hinweise

Diese und weiterführende Informationen zu ihren Modulen finden Sie als Download unter:

www.apra-lean.de/Downloads

